

Verwendungsbereich:

Für Keil-Ovalschieber und
Keil-Flachschieber

Werkstoffe

Handrad	Grauguß, GG-25, nach DIN 1691 (BS 1452 Grad 260)
Korrosionsschutz	AVK-Epoxy-Beschichtung nach DIN 30677
Bolzen und Unter- lagscheibe	Galvanisierter Stahl 8.8



Komponentliste

- 1. Handrad
- 2. Bolzen
- 3. Unterlagsscheibe

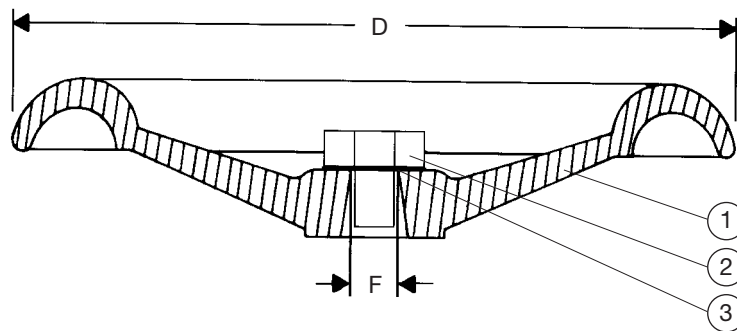

Für alle Typen (ausschl. AVK Serie 21, 37 und 55)

Bestell Nr.	Schieber DN	D mm	F mm	Gewicht Kg
08-050-0100	40/50	180	14	1,5
08-080-0200	65/80	225	17	2,0
08-100-0100	100	280	19	3,5
08-150-0200	125/150	320	19	4,5
08-200-0100	200	360	24	6,0
08-250-0200	250/300	500	27	11,0
08-400-0100	350/400/450/500	640	32	17,0

Für AVK Serie 21 und 37

Bestell Nr.	Schieber DN	D mm	F mm	Gewicht Kg
08-100-01	50/80	280	19	3,5
08-150-02	100	320	19	4,5
08-200-01	150	360	24	6,0
08-200-00	200	360	27	6,0
08-250-02	250/300	500	27	11,0
08-400-01	400	640	32	17,0