

**Grundkonstruktion nach EN 1171 (DIN 3352 Teil 4 / BS 5163 Typ A).
 Patentierte Absperrfunktion mit niedrigem Betätigungsmoment
 Baulänge nach EN 558 Reihe 15/DIN 3202 Teil 1, F5. Antriebsflansch nach ISO 5210
 Flanschanschlussmaße und Bohrung nach ISO 7005-2 (BS EN 1092-2, DIN 2501), PN 10/16**

Verwendungsbereich:

Für Wasser, neutrale Flüssigkeiten und Abwasser bis max. 70°C
 Trockensubstanz bis 10%

Tests:

Hydrauliktests nach DIN EN 1074-1+2/
 EN 12266:

Abschluss: 1,1 x PN
 Gehäuse: 1,5 x PN
 Betätigungsmoment

Zubehör:

Spindelschoner
 Handrad
 Einbau-Garnitur
 Getriebe
 Elektrische Antriebe
 Sparflansch
 By-Pass mit DN 80 Schieber

Materialien:

Gehäuse, Haube und Antriebsflansch	Duktilguss GJS-500-7 nach DIN EN 1563 (GGG-50 nach DIN 1693)
Korrosionsschutz	Epoxy-Beschichtung nach DIN 30677-2 und GSK Richtlinien
Spindel	Nichtrostender Stahl, DIN X 20 Cr 13
Spindelabdichtung	NBR-Abstreifer, 2 NBR-O-Ringe
Gleitlager	Polyamid
Keil	Duktilguss GJS-500-7 nach DIN EN 1563 (GGG-50 nach DIN 1693) - innen und außen EPDM-gummiert. Keilmutter aus entzinkungsfreier Legierung CW602N nach EN 12167
Rollenlager	Nichtrostender Stahl
Gehäuse-schrauben	Nichtrostender Stahl A2, versenkt und mit Schmelzkleber versiegelt
Haubendichtung, Spindel/Haube O-ring	EPDM-Gummi
Antriebsflansch O-ringe	NBR-Gummi
Trageösen, Antriebsflansch-schrauben, Stiftbolzen, Mutter und Unterlegscheiben	Nichtrostender Stahl
Blindflansche	Duktilguss GJS-500-7 nach DIN EN 1563 (GGG-50 nach DIN 1693)



mit By-Pass



Grundkonstruktion nach DIN 3352 Teil 4 / BS 5163 Typ A. Patentierte Absperrfunktion mit niedrigem Betätigungsmoment
 Baulänge nach EN 558-1 Basisserie 15/DIN 3202 Teil 1, F5. Antriebsflansch nach ISO 5210
 Flanschanschlussmaße und Bohrung nach ISO 7005-2 (BS EN 1092-2, DIN 2501), PN 10/1

Komponentenliste

- | | | |
|-----------------------------|---------------------|----------------------|
| 1. Abstreifer | 8. Haube | 15. Trageösen |
| 2. Spindelabdichtung O-Ring | 9. Haubendichtung | 16. Gehäuseschrauben |
| 3. Gleitlager | 10. Keilmutter | 17. Stiftbolzen |
| 4. Rollenlager | 11. Keil | 18. Schraubenmutter |
| 5. Antriebsflanschschrauben | 12. Gehäuse | 19. Unterlegscheibe |
| 6. Antriebsflansch O-Ringe | 13. Spindel | 20. Blindflansch |
| 7. Spindel/Haube O-Ring | 14. Antriebsflansch | |

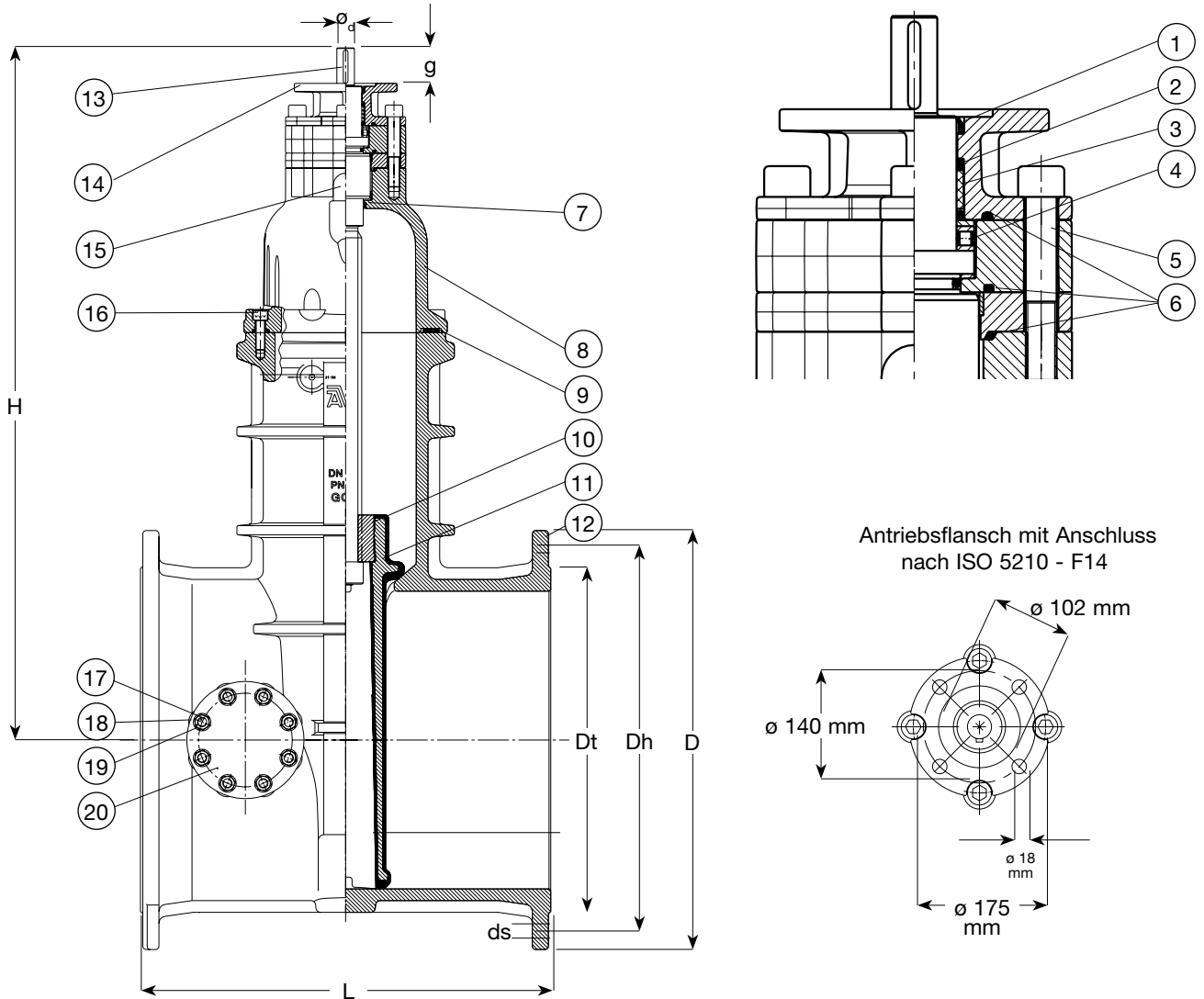

AVK Bestell-Nr.	DN	PN	L mm	H mm	Dt mm	D mm	Dh mm	ds mm	Schrauben Anzahl	ød mm	g mm	Gewicht kg
55-450-35006	450	10	650	1165	530	640	565	26	20	30	55	585
55-450-35016	450	16	650	1165	530	640	585	30	20	30	55	585
55-500-35006	500	10	700	1165	585	715	620	26	20	30	55	615
55-500-35016	500	16	700	1165	585	715	650	33	20	30	55	615
55-600-35006	600	10	800	1320	685	840	725	30	20	30	55	780
55-600-35016	600	16	800	1320	725	840	770	36	20	30	55	780