

Grundkonstruktion nach EN 1171 (DIN 3352 Teil 4)
Baulänge nach 558 Reihe 14 (DIN 3202 Teil 1, F4)
Flanschanschlussmaße und Bohrung nach ISO 7005-2 (BS EN 1092-2, DIN 2501), PN 10/16

Verwendungsbereich:

Für Wasser, neutrale Flüssigkeiten und Abwasser bis max. 70°C

Tests:

Hydrauliktests nach DIN EN 1074-1&2/
 EN 12266:

Abschluss: 1,1 x PN
 Gehäuse: 1,5 x PN
 Betätigungsmoment

Zubehör:

Spindelschoner
 Handrad
 Einbau-Garnitur
 Sparflansch

Zulassungen:

DIN DVGW Reg.nr. 06/30:
 NW6203BN0117
 DIN DVGW Reg.nr. 26/00:
 NW6203BN0118
 jeweils bis DN 300; DN 350-400 in
 Vorbereitung

Materialien:

Gehäuse und Haube	Duktilguss GJS-500-7 nach DIN EN 1563 (GGG-50 nach DIN 1693)
Korrosionsschutz	Serie 06/30: Elektrostatische Epoxybeschichtung nach DIN 30677-2 und GSK Richtlinien
	Serie 26/00: Elektrostatische Epoxybeschichtung nach DIN 30677-2 und GSK Richtlinien außen - emailliert nach DIN 3475 innen (bis DN 300)
Spindel	Nichtrostender Stahl DIN X 20 Cr 13
Spindelabdichtung	NBR-Abstreifer, 2 NBR-O-Ringe inner- und 2 außerhalb des Polyamid-Gleitlagers, EPDM-Lippendichtung
Kammring	Entzinkungsfreie Legierung CW602N nach EN 12165
Keil	Duktilguss GJS-500-7 nach DIN EN 1563 (GGG-50 nach DIN 1693) Innen und außen EPDM-gummiert. Keilmutter aus entzinkungsfreier Legierung CW602N nach EN 12167
Gehäuse-schrauben	Nichtrostender Stahl A2, versenkt und mit Schmelzkleber versiegelt
Haubendichtung	EPDM-Profilring



DN 350-600



Haube DN 450-600



DN 40-300

Grundkonstruktion nach EN 1171 (DIN 3352 Teil 4)
Baulänge nach 558 Reihe 14 (DIN 3202 Teil 1, F4)
Flanschanschlussmaße und Bohrung nach ISO 7005-2 (BS EN 1092-2, DIN 2501), PN 10/16

Komponentenliste

- | | |
|-------------------|------------------------|
| 1. Spindel | 7. EPDM-Lippendichtung |
| 2. NBR-Abstreifer | 8. Gehäuseschrauben |
| 3. NBR-O-Ring | 9. Haubendichtung |
| 4. Gleitlager | 10. Keilmutter |
| 5. Haube | 11. Keil |
| 6. Kammring | 12. Gehäuse |

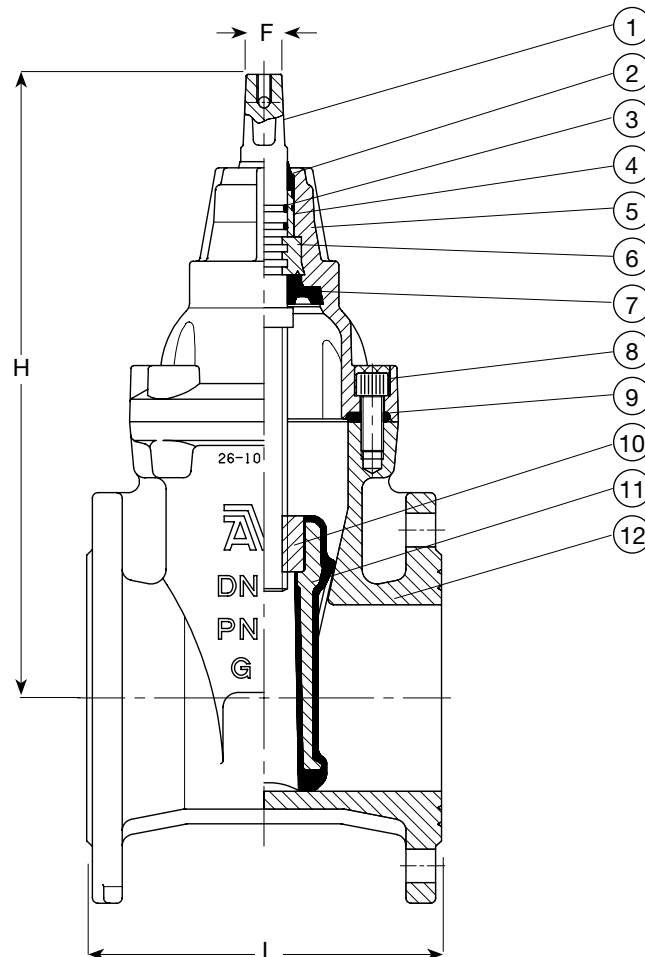

Bestell-Nr.	26/00	DN	L	H	Bohrungen		F	Antriebsflansch	Gewicht
06/30	Innen Email		mm	mm	PN 10	PN 16	mm	ISO 5210	kg
06-040-30017	26-040-00017	40	140	241	4		14		10
06-050-30017	26-050-00017	50	150	241	4		14		11
06-065-30017	26-065-00017	65	170	271	4		17		14
06-080-30017	26-080-00017	80	180	297	8		17		18
06-100-30017	26-100-00017	100	190	334	8		19		23
06-125-30017	26-125-00017	125	200	376	8		19		31
06-150-30017	26-150-00017	150	210	448	8		19		46
06-200-300X7	26-200-000X7	200	230	562	8	12	24		65
06-250-300X7	26-250-000X7	250	250	664	12	12	27		102
06-300-300X7	26-300-000X7	300	270	740	12	12	27		149
06-350-300X6		350	290	930	16	16	32		220
06-400-300X6		400	310	960	16	16	32		240
06-450-300X6		450	330	1142	20	20	40	F16	487
06-500-300X6		500	350	1204	20	20	40	F16	519
06-600-300X6		600	390	1347	20	20	40	F16	722

X: 0=PN 10; 1=PN 16

Im oberen Flanschbereich der Größen DN 250 und DN 300 sind die Bolzenlöcher mit Gewinde versehen (M20 für PN 10 und M24 für PN 16).