

Nach DIN 3352 Teil 4
 Baulänge nach DIN 3202 Teil 1, F5
 Flanschanschlußmaße und Bohrung nach ISO 7005-2 (EN 1092-2, DIN 2501)

Verwendungsbereich:

Für Abwasser und neutrale Flüssigkeiten bis max. 70°C

Prüfungen:

Mit Wasser nach DIN 3230 Teil 4:

Abschluß: PN
 Gehäuse: 1 X PN
 Betätigungs Drehmoment

Zubehör:

Handrad
 Einbau-Garnitur
 Spindelschoner
 Sparflansch
 Komplett By-Pass DN 350-500

Werkstoffe:

Gehäuse und Haube	Duktilguß GGG-50 nach DIN 1693 (BS 2789 Grad 500-7)
Korrosionsschutz	AVK-Epoxy-Beschichtung nach DIN 30677 außen. AVK Email innen
Spindel	Nichtrostender Stahl 1.4404
Spindelabdichtung	NBR-Abstreifer, 2 NBR-O-Ringe innerhalb und außerhalb des Polyamid-Gleitlagers, EPDM-Lippendichtung
Keil	Duktilguß, GGG-50, nach DIN 1693 (BS 2789 Grad 500 - 7) - innen und außen EPDM-gummiert. Keilmutter aus entzinkungsfreier Legierung CZ 132 nach BS 2874
Kammring	Entzinkungsfreie Legierung CZ 132 nach BS 2872
Gehäuse-schrauben	Nichtrostender Stahl A2, versenkt und mit Schmelzkleber versiegelt
Haubendichtung	EPDM-Profilring



Nach DIN 3352 Teil 4
 Baulänge nach DIN 3202 Teil 1, F5
 Flanschschlußmaße und Bohrung nach ISO 7005-2 (EN 1092-2, DIN 2501)

Komponentenliste

- | | | | |
|-------------------|---------------|------------------------|----------------|
| 1. Spindel | 4. Gleitlager | 7. EPDM-Lippendichtung | 10. Keilmutter |
| 2. NBR-Abstreifer | 5. Haube | 8. Gehäuseschrauben | 11. Keil |
| 3. NBR-O-Ring | 6. Kammring | 9. Haubendichtung | 12. Gehäuse |

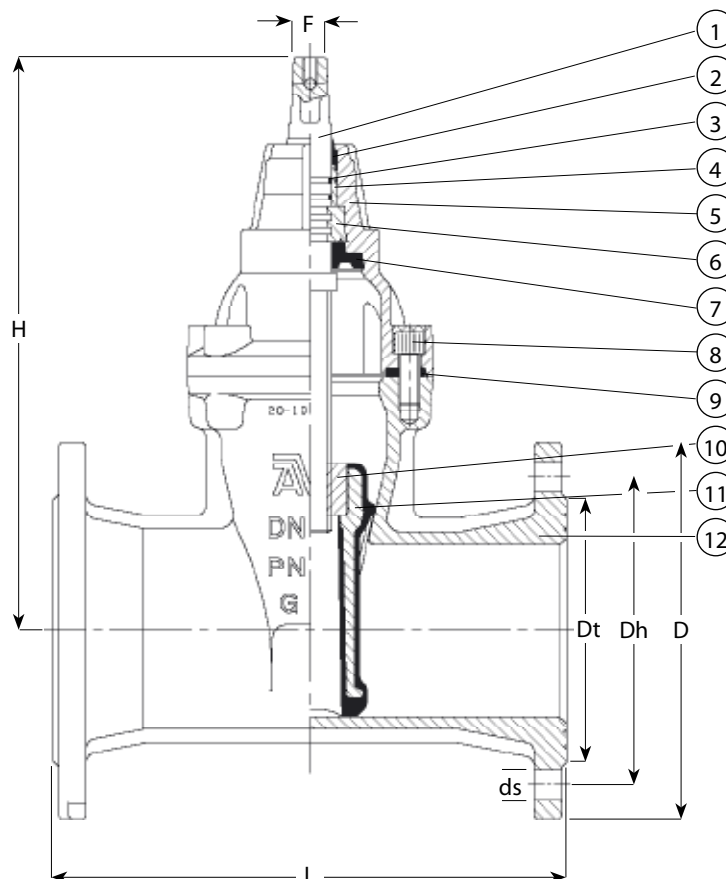

AVK Bestell-Nr.	DN	PN	L mm	H mm	Dt mm	D mm	Dh mm	ds mm	Bolzen	F mm	Gewicht kg
20-040-35017	40	10/16	240	241	83	150	110	19	4	14	11
20-050-35017	50	10/16	250	241	102	165	125	19	4	14	12
20-065-35017	65	10/16	270	271	122	185	145	19	4	17	15
20-080-35017	80	10/16	280	297	138	200	160	19	8	17	19
20-100-35017	100	10/16	300	334	158	220	180	19	8	19	25
20-125-35017	125	10/16	325	376	188	250	210	19	8	19	33
20-150-35017	150	10/16	350	448	212	285	240	23	8	19	49
20-200-35007	200	10	400	562	268	340	295	23	8	24	70
20-200-35017	200	16	400	562	268	340	295	23	12	24	70
20-250-35007	250	10	450	664	320	400	350	23	12	27	110
20-250-35017	250	16	450	664	320	400	355	28	12	27	110
20-300-35007	300	10	500	740	370	455	400	23	12	27	160
20-300-35017	300	16	500	740	370	455	410	28	12	27	160
20-350-35007 *	350	10	550	940	430	520	460	23	16	32	320
20-350-35017 *	350	16	550	940	430	520	470	28	16	32	320
20-400-35007	400	10	600	940	482	575	515	28	16	32	342
20-400-35017	400	16	600	940	482	575	525	31	16	32	342

* Flanschbohrung nach DIN 2501 350 mm mit erweitertem (400 mm) Durchlauf.